

# SPMB

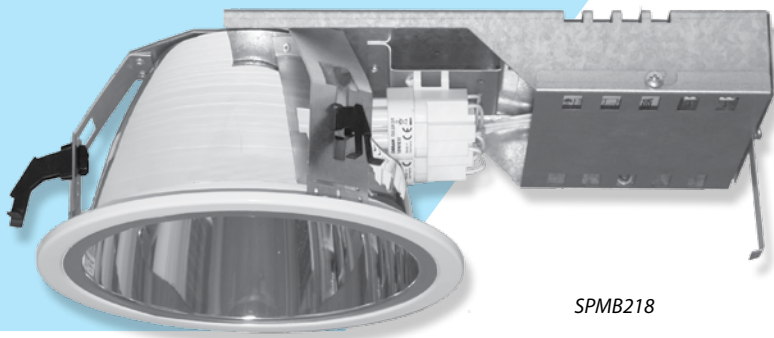

SPMB218

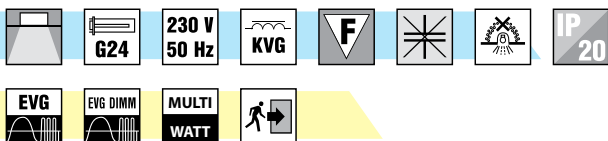

T PRUŽINA

## Vestavná kruhová svítidla

### Těleso:

Základová deska a kryt předřadníků z pozinkovaného ocelového plechu, bílý ocelový krycí rámeček.

### Optický systém:

Vysoce leštěný hliníkový reflektor  
 SPMB 170 - reflektor s průměrem 145 mm  
 SPMB 200 - reflektor s průměrem 185 mm

### El. výstroj (#):

N - nekompenzované, s tlumivkou EEI = B  
 K - kompenzované, s tlumivkou EEI = B  
 EP - elektronický předřadník  
 EPSA - EP analogově stmívatelný 1-10V  
 EPSD - EP digitálně stmívatelný  
 TRIDONIC ECO  
 EPSDD - EP digitálně stmívatelný DALI

### Aplikace:

- vestavné svítidlo do minerálního nebo sádkartonového podhledu  
 - obchody, chodby, recepcce, sociální zařízení ...

### Varianty:

NZ - nouzový zdroj (pouze v kombinaci s elektronickým předřadníkem)

### Další informace:

Svítidla nelze doplnit krycím sklem ani mřížkou.  
 Do podhledu jsou svítidla upevněna pomocí 3 ks T-pružin.

	W	A	B	C	□	kg
SPMB113#MB170	1x13	400	115	205	170	1,1
SPMB118#MB170	1x18	400	115	205	170	1,3
SPMB213#MB170	2x13	400	115	205	170	1,5
SPMB218#MB170	2x18	400	115	205	170	1,6

	W	A	B	C	□	kg
SPMB113#MB200	1x13	410	130	230	210	1,2
SPMB118#MB200	1x18	410	130	230	210	1,4
SPMB126#MB200	1x26	410	130	230	210	1,5
SPMB132EPMB200	1x32	410	130	230	210	1,1
SPMB142EPMB200	1x42	410	130	230	210	1,1
SPMB213#MB200	2x13	410	130	230	210	1,7
SPMB218#MB200	2x18	410	130	230	210	1,8
SPMB226#MB200	2x26	410	130	230	210	1,9
SPMB232EPMB200	2x32	410	130	230	210	1,2
SPMB242EPMB200	2x42	410	130	230	210	1,2

